

12-18 марта 2025

№ 20 (2116)

ДЕНЬ
НИЖНИЙ НОВГОРОД
Города
dengoroda-nn.ru



Кубок мэра зажигает звёзды

▶ 24

Весенние хлопоты

Глава города Юрий Шалабаев продолжает пешие обходы города.

▶ 3

Не просто чикен, а «воин света»

Премьера оперы по всем известной сказке Пушкина.

▶ 11

Конкурс «Сормовская лирическая» возродили!

Значимое событие для Сормова и всего Нижнего.

▶ 12-13

Витрина «креативной столицы»

От дома трудолюбия до федерального технопарка.

▶ 14

НА ЗАВОД С МОЛЬБЕРТОМ

▶ 23

Детский спорт – на новый уровень

В Нижнем Новгороде начал работу Центр школьных спортивных лиг и развития спорта. Презентация центра прошла на финальном турнире городских соревнований по волейболу среди общеобразовательных школ «Серебряный мяч». По словам главы города, центр возьмет на себя амбициозную задачу по выведению детского спорта на новый уровень.

– Его цель – создание и развитие лиг по восьми видам спорта (баскетбол, волейбол, легкая атлетика, мини-футбол, настольный теннис, флорбол, хоккей и шахматы). Теперь школьные спортивные клубы будут упорядочены, работа с ними систематизирована, – рассказал глава города Юрий Шалабаев.

Возобновление работ в парке имени 1 Мая

9 марта парк имени 1 Мая закрылся для возобновления работ по благоустройству. Бесплатная ледовая площадка на территории парка закончила свою работу с приходом устойчивых положительных температур. Работы по благоустройству парка будут идти в три этапа.

– Первый стартовал прошлой осенью и закончился до новогодних праздников. Из парка вывезли 15 000 тонн мусора, демонтировали старые фундаменты аттракционов и разрушенных дорожек, проложили новые коммуникации, завезли грунт и т. д., – рассказал руководитель дирекции парков и скверов Александр Чикаев.

Сейчас стартует второй этап благоустройства.

– Он предполагает продолжение реконструкции системы освещения и электроснабжения, устройство дорожек из брусчатки. Будут обустроены газоны, установлен административный павильон и др. Глава города Юрий Шалабаев поставил задачу завершить второй этап благоустройства летом 2025 года, – добавил Александр Чикаев.

Дельфинарий на территории парка имени 1 Мая, как и во время первого этапа благоустройства, продолжит свою работу.

Дежурные по Ярмарке и Стрелке

С 1 марта гости и жители города могут встретить городского на Нижегородской ярмарке и Стрелке. На новом маршруте нижегородский городской будет следить за порядком, а также оказывать информационную помощь гостям и жителям Нижнего Новгорода. Об этом сообщили в городском департаменте развития туризма и внешних связей.

– Городовые являются своеобразными «дежурными по улице», которые не только следят за порядком и фиксируют факты вандализма, но и помогают нижегородцам и гостям города с различными вопросами. Городовые могут оказать первую медицинскую помощь, вызвать полицию, подсказать, что интересного можно посмотреть в городе, самостоятельно проводят бесплатные экскурсии для всех желающих и многое другое, – рассказали в департаменте. С 13 по 15 марта в рамках международной туристической выставки «Интурмаркет» в 12:21 на Ярмарке ежедневно будет проходить бесплатная прогулка с городовым. Точка сбора – фонтан напротив Главного ярмарочного дома.

Подготовил Сергей Анисимов



Глава Нижнего Новгорода Юрий Шалабаев позавтракал с учениками лицея № 87. Здесь дети и родители оставили наибольшее число положительных отзывов о питании через специальный QR-код, размещенный в каждой школе и детском саду.

Обратная связь

– В каждой школьной столовой и в садах города на самом видном месте расположен QR-код, посредством которого каждый ребенок или родитель может оставить свое мнение о питании. Наш аналитический центр эти сообщения аккумулирует и в ежедневном режиме присылает мне, директору департамента, директору школы, руководителю дирекции по питанию. Если есть какие-то вопросы, то оперативно принимаются решения. Есть и много позитивных примеров, как по этому лицу. Когда положительных отзывов большинство, возникает вопрос: «Не фейк ли это? Может, это сотрудники или повара пытаются поднять свой рейтинг?» Поэтому ездим,

смотрим, проверяем. Сегодня убедился, что отзывы реальные, – отметил глава города.

Для здоровья и работоспособности

Вместе с учениками Юрий Шалабаев осмотрел обновленную столовую, которую отремонтировали согласно разработанному брендбуку (подобная работа ведется во всех школах Нижнего Новгорода), и попробовал завтрак. В меню – каша молочная «Дружба» с маслом, кисломолочный продукт «Биолакт», чай с лимоном, батон витаминный с микронутриентами.

– Все блюда я попробовал, действительно, очень вкусно. Видно, что коллектив лю-

бит свою работу, любит детей, любит их кормить. Молочный продукт «Биолакт» производят на нашем муниципальном предприятии «Молочная кухня». Мы ведем работу по совершенствованию процессов организации питания в школах. Это очень важно, качество питания прежде всего отражается на здоровье и работоспособности детей. То, как они будут учиться, тоже зависит от того, как они питаются в школах. Мы в течение последних лет производим модернизацию пищеблоков и залов приема пищи в образовательных учреждениях. В этом году мы эту масштабную работу закончим, – подчеркнул Юрий Шалабаев.

Вячеслав Соколов
Фото Ирины Елагиной

БУДУЩЕЕ ЗА ПОБЕДИТЕЛЯМИ!
УСПЕЙ ЗАКЛЮЧИТЬ КОНТРАКТ НА ЛУЧШИХ УСЛОВИЯХ

ДЕНЕЖНЫЕ ВЫПЛАТЫ ДО
5 500 000 Р

С ЧЕТОМ ВЫПЛАТ ОТ ПРАВИТЕЛЬСТВА НИЖЕГОРОДСКОЙ ОБЛАСТИ, МИНИСТЕРСТВА ОБРАЗОВАНИЯ И СЕРТИФИКАТА НА ЗЕМЕЛЬНЫЙ УЧАСТОК 10 СОТOK

8-800-250-11-03

Весенние хлопоты



Глава Нижнего Новгорода Юрий Шалабаев провел очередной пеший обход города. Проинспектировал территории Стрелки, Ярмарки и улиц старого Канавина. По итогам поручил усилить работу с собственниками зданий и частных территорий по вопросу ответственного содержания инфраструктуры.

В инспекции приняли участие первый заместитель главы администрации Денис Скалкин, заместитель главы администрации Антон Максимов, глава Канавинского района Артем Иванов, начальник управления административно-технического и муниципального контроля Максим Селез-

нев, руководитель МБУ «Дорожник» Евгений Соловых и сотрудники АО «Теплоэнерго». Проверили состояние дорог, улиц, фасадов и малых архитектурных форм, а также вывоз мусора.

Глава города подчеркнул: составлен план работ, которые пройдут в городе весной. «Очистка дорог от песка и грязи, сбор мусора, промывка ливневых колодцев, мойка и ремонт фасадов, ремонт детских и спортивных площадок, ремонт и установка новых лавочек, урн, контейнерных площадок, посадка цветов и деревьев и многое другое. Сейчас определяемся с датой месячника по благоустройству. Его по традиции не дожи-

даемся и работаем уже сейчас», – отметил Юрий Шалабаев.

Собственники зданий и частных территорий – отдельная тема.

– По Канавину дал поручение усилить работу с собственниками зданий и частных территорий – они должны следить за ней подобающе, как это делает муниципалитет. Особое внимание – на состояние цоколей, входных групп, хаотичное размещение проводов и кабельных линий, недопустимость складирования мусора, – заявил мэр.

Вячеслав Соколов. Фото пресс-службы администрации Нижнего Новгорода

«Всю жизнь хотел приносить пользу стране»

Участник специальной операции с позывным «Автоз» – родом из Нижнего Новгорода. Приехал с передовой домой в отпуск. До СВО работал менеджером по продажам в крупной компании. Контракт на военную службу заключил зимой прошлого года. Оставил стабильную работу с достойным заработком. Как говорит сам «Автоз», в своем выборе он не сомневался, волновался только за реакцию своей семьи, но близкие его поддержали.

«Дочка называет меня героем»

– Как многодетный отец принять такое решение единолично не мог, поэтому обсудил с женой. Она знала, что я всю жизнь хотел приносить пользу своей стране, поэтому меня поддержала. Считаю, что долг каждого гражданина и настоящего мужчины – защищать Родину. И сейчас моя дочка называет меня героем, – рассказал нижегородский доброволец.

«Автоз» служит на передовой, он стрелок в штурмовом подразделении.

– Мои братья по оружию – люди разных возрастов, конфессий, с различным боевым опытом. Но мы – единый организм, встаем плечом к плечу и идем к общей цели. На участке боевого соприкосновения вместе занимали боевые позиции, закреплялись на местности, защищали районы от противника. Со-

вместно с другими подразделениями боевые задачи выполняли на сто процентов, – поделился «Автоз».

Сейчас доброволец проходит лечение после ранения и проводит много времени со своей семьей. Скоро снова отправится на спецоперацию. К сослуживцам нижегородец возвращается со спокойной душой, потому что уверен: у родных все будет в порядке.

– Я главный кормилец, и мне важно знать, что во время моего отсутствия семья будет обеспечена. Все выплаты до копейки получаю своевременно. Низкий поклон государству за поддержку участников СВО и их семей. Россия – мой дом, и отсиживаться за чужими спинами стыдно. Победа будет за нами! – уверен боец.

Нижегородский контракт

Государство оказывает защитникам Родины материальную под-

держку и помогает их семьям. Тем, кто заключает контракт, выдаются сертификаты на предоставление 10 соток земли в Нижегородской области. Сертификатом можно воспользоваться через два года после его получения.

В Нижегородской области работает механизм заключения военных социальных контрактов, которые дополнительно гарантируют семье контрактника 10 тыс. рублей в месяц на каждого ребенка, льготы по оплате ЖКУ, услуг дошкольных учреждений и другие виды поддержки. Подробную информацию о службе по контракту, предоставляемой амуниции можно уточнить в Центре набора добровольцев по телефону 8 800-10-17-017 или на сайте <https://служунн.рф/>. Единый пункт отбора находится по адресу: Нижний Новгород, ул. Люкина, 2.

Сильные духом

Нижегородцы пополняют ряды участников специальной военной операции, чтобы вместе с жителями других регионов решить главную для всех задачу – приблизить победу. Группа добровольцев отправилась из пункта отбора в Нижнем Новгороде на военную службу. Среди новобранцев – жители Нижегородской области, соседних регионов и столицы России.

– Я принял решение потому, что хочу сражаться за Родину, за родных. Мой прадед воевал с фашистами, отец – в Чечне. Победа будет за нами, потому что Россия права. Сейчас защищать свою страну идут те, кто силен духом, – заявил доброволец из Москвы перед отправкой на учебный полигон.

– Хочу помочь защитить Родину. Я радиомеханик по образованию, могу собирать дроны, быть оператором БПЛА, – рассказал еще один доброволец – житель Ардатова.

Учиться на оператора БПЛА едет и тракторист из Кировской области.

– Просто решил послужить Родине. И уверен, что победа будет за нами, потому что у нас дух сильнее, – поделился кировчанин.

Источник: Дом народного единства

Когда нужна экстренная госпитализация

К сожалению, случается, что из-за неправильной диагностики и не оказанной вовремя помощи люди теряют здоровье и даже жизнь. Каковы правила, следуя которым можно предотвратить такие случаи или хотя бы минимизировать негативные последствия? Об этом рассказали эксперты.



Фатальная ошибка

В январе этого года получило продолжение громкое дело о смерти пятилетнего мальчика в одном из регионов России, произошедшей в 2022 году. Хирург не распознал у ребенка аппендицит, и малыша, у которого держалась высокая температура и были боли в животе, отправили под наблюдение участкового. И только во время повторной госпитализации медики установили диагноз «пневмония, гнойный плеврит и септическое состояние». Но ребенок скончался.

Родители добились возбуждения уголовного дела. Три года шло следствие и суды. В итоге в августе 2024 года районный суд признал виновным в смерти ребенка врача-хирурга.

Как правильно?

Как отмечают эксперты, ошибкой доктора было то, что при первом поступлении ребенка в больницу ему не сделали полную диагностику. Если было подозрение на аппендицит, то исследования уже на тот момент показали бы наличие сепсиса.

Каков же алгоритм оказания медицинской помощи при экстренной госпитализации, который должны знать пациенты? Он состоит из трех последовательностей, отмечают эксперты. Во-первых, это обследование. Оно проводится, чтобы подтвердить или опровергнуть предварительный диагноз, с которым поступает пациент на госпитализацию. В зависимости

от предварительного диагноза туда включается осмотр, УЗИ (ультразвуковое исследование), анализы крови и мочи и тому подобное. В описываемом выше случае врачи весь необходимый комплекс обследований не провели.

Второе действие, которое должно быть выполнено, – это наблюдение. Если у врачей есть сомнения в диагнозе, они должны принять решение о динамическом наблюдении в приемном отделении, то есть следить за развитием состояния пациента, при необходимости проводить дополнительную диагностику и медикаментозное лечение.

– Исключить любую острую патологию можно только тогда, когда выбранная тактика на раннем госпитальном этапе стала давать ожидаемую положительную динамику, сопровождающуюся клинической, лабораторной и другой объективной картиной заболевания, – отмеча-

ет советник генерального директора одной из страховых медицинских организаций Михаил Пушков.

По его словам, чрезвычайно важна триада «диагноз, лечение, результат». И если результат не укладывается в логику состояния пациента или развития заболевания не соответствует предполагаемому диагнозу, это является поводом для проведения дальнейшего обследования.

Важно поставить диагноз

Третье, что должны сделать врачи, – это поставить диагноз. Без него отпускать из стационара пациента не имеют права. Врачи должны убедиться, что пациенту не требуется госпитализация, то есть он не нуждается в круглосуточном наблюдении и оказании медицинской помощи под наблюдением врачей. В таких случаях диагноз должен быть совершенно понятен, он под-

тверждается клинической картиной и проведенными диагностическими исследованиями.

– Распознать угрожающие жизни состояния человеку без медицинского образования далеко не всегда возможно. Тем не менее, если медперсонал отказывает вам в госпитализации, отказ должен быть обоснован, – утверждает эксперт.

Он объясняет, что приказ Минздрава РФ № 203Н четко регламентирует время для установления предварительного диагноза в приемном покое. Это два часа с момента поступления пациента. Диагноз, основанный на клиническом обследовании, ставится при экстренных состояниях в течение суток. Это время также включает определение плана лечения и, конечно же, само лечение в случае необходимости.

В описываемом случае врачи отказали в госпитализации, не поставив диагноз мальчику, то есть не выявив причин его состояния. Между тем отказаться в госпитализации можно, только когда дообследование в больнице показало, что круглосуточное наблюдение и лечение под наблюдением врачей не требуется.

Если отказали

Но что делать, если врач отказал в госпитализации? Попросите его написать письменный отказ. В нем должны быть указаны причины принятого решения, диагноз и результаты обследования. Если врач ошибся, на него ляжет ответственность, в том числе и уголовная.

Также эксперты советуют звонить в свою страховую медицинскую организацию, которая вам выдавала полис ОМС (обязательного медицинского страхования). Объясните сотруднику ситуацию и попросите в режиме реального времени связаться с руководством больницы или «ответственным» дежурным.

– Каждая ситуация, связанная с восстановлением и защитой нарушенных прав, имеет свои особенности, – говорит Михаил Пушков. – В ряде случаев представители страховой медицинской организации, обеспечивающие защиту прав граждан в системе ОМС, вынуждены обращаться в дежурные службы правительства субъектов Российской Федерации для оперативного решения вопросов по оказанию медицинской помощи надлежащего качества.

Эксперт рекомендовал попросить представителей страховой медицинской компании зафиксировать вашу жалобу и провести по ней проверку качества оказанной медицинской помощи.

Дарья Светланаова
Фото Юлии Горшковой

Регион готов к технологическому лидерству

Губернатор Нижегородской области Глеб Никитин провел рабочую встречу с первым заместителем председателя правительства РФ Денисом Мантуровым. Основной темой встречи стала реализация национальных проектов, посвященных технологическому лидерству. Новые национальные проекты, посвященные технологическому лидерству, – это «Новые материалы и химия», «Средства производства и автоматизации», «Новые атомные и энергетические технологии», «Промышленное обеспечение транспортной мобильности», «Беспилотные авиационные системы», «Технологическое обеспечение продовольственной безопасности», «Новые технологии сбережения здоровья», «Развитие многоспутниковой орбитальной группировки».

Глеб Никитин подчеркнул, что у предприятий и научных организаций Нижегородской области есть серьезные компетенции для того, чтобы сыграть ведущую роль в реализации новых национальных проектов.

– Ряд сфер, на которые будут направлены меры поддержки национальных проектов технологического лидерства, для региона являются исторически приоритетными. В частности, речь идет о химии, атомной промышленности, металлургии, станкостроении, автомобилестроении, судостроении и авиастроении. В этих областях у предприятий и научных организаций уже есть свои наработки, свои профессиональные кадры, действует система подготовки новых специалистов. К тому же в последние годы активно развиваются медицинские



технологии, уже включились в реализацию национального проекта по БАС – создан профильный научно-производственный центр, внедрен экспериментальный правовой режим для полетов дронов, – рассказал губернатор Нижегородской области.

По словам главы региона, перечисленные направления обеспечивают больше половины промышленного производства в регионе.

– Дополнительная господдержка сможет дать существенный толчок промышленному и экономическому развитию региона, поэтому мы максимально заинтересованы в участии в новых нацпроектах и достижении целей, поставленных президентом России Владимиром Путиным и правительством страны, – заявил Глеб Никитин.

Дети в приоритете



В Москве состоялась рабочая встреча председателя Совета Федерации Федерального Собрания РФ Валентины Матвиенко и губернатора Нижегородской области Глеба Никитина. На встрече говорили о реализации региональных инициатив по поддержке материнства и детства.

Глеб Никитин рассказал о старте Пятилетия семьи в Нижегородской области. В регионе действуют новые финансовые меры поддержки граждан: выплата в раз-

мере 300 тыс. рублей молодым семьям за рождение третьего и последующих детей, выплата в размере 100 тыс. рублей беременным студенткам. Это стало возможным благодаря реализации нового национального проекта «Семья».

С 1 июля 2025 года нижегородские пары будут получать за каждого рожденного ребенка по одному миллиону рублей с учетом федерального материнского капитала на первого и второго ребенка, без привязки к критери-

ям нуждаемости. Еще одна мера поддержки, стартующая в июле, – предоставление всем семьям при рождении ребенка электронного сертификата для приобретения товаров у нижегородских производителей.

– Демографическая программа «ОСНОВА – нижегородский проект жизни» не ограничивается лишь финансовым направлением. Для нас стратегически важно усовершенствовать возможности системы здравоохранения: намерены создать первый в регионе государственный центр ЭКО, обеспечить комплексное до-абортное консультирование всех женщин, находящихся в ситуации выбора, запустить работу женского, мужского и детского центров репродуктивного здоровья, – сообщил Глеб Никитин. Глава региона представил достижения ресурсного центра «Дети в семье», который открылся в регионе в прошлом году. На встрече также обсуждались вопросы поддержки участников и ветеранов СВО, их семей в Нижегородской области.

Сдать ЕГЭ вместе с родителями

В Нижегородской области в девятый раз пройдет всероссийская акция «Сдаем вместе. День сдачи ЕГЭ родителями». Взрослые предоставляется возможность в деталях узнать, как их дети сдают экзамены, и оценить, насколько сложны предлагаемые задания для выпускников.

Мероприятие состоится 12 марта. Площадки проведения акции организованы в каждом муниципальном образовании Нижегородской области, в том числе во всех районах Нижнего Новгорода. Участником акции может стать любой желающий. Нижегородцы пройдут весь путь выпускника школы во время сдачи ЕГЭ – от входа в экзаменационную аудиторию до получения результатов. В этом году предложен сокращенный вариант экзамена по математике базового уровня.

– Родители увидят, какова раскладка в аудиториях, как выглядят рабочие места участников, каким образом организован контроль за объективностью проведения экзамена. Всем участникам продемонстрируют процесс печати и сканирования контрольных измерительных материалов в пунктах проведения экзамена, – рассказал министр образования и науки Нижегородской области Михаил Пучков.

По словам главы ведомства, участие взрослых – это возможность поддержать детей в ходе подготовки к ЕГЭ, лучше понять их переживания.

– Это очень хорошая, полезная практика. Нижегородцы узнают все тонкости процесса сдачи экзамена и смогут оказать своим детям необходимую поддержку в подготовке. Вместе преодолеть трудности и уверенно подойти к важному испытанию – вот главная цель ежегодной акции, – считает министр.

Вячеслав Соколов

Фото пресс-службы губернатора и правительства Нижегородской области



На «Молочной кухне» — новый продукт

Как сообщил глава города Юрий Шалабаев на своих страницах в социальных сетях, в продаже на раздатках нижегородской «Молочной кухни» появились котлеты. Как и у других продуктов, которые там продаются, у них полностью натуральный состав.



Одно из лучших предприятий

– В продажу на городские раздатки поступили мясные котлеты с полностью натуральным составом – только мясо, лук и специи. В ассортименте: бифштекс домашний, котлеты из индейки, котлеты куриные, котлеты куриные с сыром, которые уже стали хитом продаж, шницель «Нежный». Производство полностью нижегородское. Из свежего сырья проверенных поставщиков, которое закупают исходя только из реальной количественной потребности, котлеты производит «Дирекция по питанию». Вся продукция сразу же реализуется на раздатках, – написал мэр.

Глава города назвал нижегородскую «Молочную кухню» одним из лучших предприятий. И сам приобрел новинку – купить котлеты можно не только в раздатках, но и в «Кремлевской столовой».

Качество – в приоритете

Секрет вкусных котлет – в качестве ингредиентов. По словам специалистов, новая мясная продукция «Молочной кухни» изготавливается исключительно из охлажденного мяса, не ниже первой категории, без консервантов и вкусовых добавок.

– Вся мясная продукция производится в соответствии с техническими регламентами. На весь ассортимент полуфабрикатов получены декларации о соответствии и разработаны технические условия. Продукция поставляется на молочно-раздаточные пункты сразу же после производства в вакуумной упаковке, что позволяет сохранить ее вкусовые качества, а также защитить от повреждений при транспортировке. Котлеты подходят для питания как взрослых, так и детей школьного возраста, – отметила и. о. директора МБУЗ «Молочная кухня» Наталья Баканова.

– Я часто беру продукцию молочной кухни, – рассказала посетительница одного из раздаточных пунктов Наталья. – Мой ребенок ест ее с удовольствием. Сейчас появились новые котлеты и шницели, что очень удобно для меня как мамы: быстро, вкусно, натурально и очень полезно.

На данный момент продажа мясной продукции реализуется на 15 раздаточных пунктах по адресам: ул. Усилова, 3, к. 3; ул. Рокоссовского, 9; ул. Звездинка, 9; пр. Гагарина, 106; ул. Академика Сахарова, 117/1; ул. Пермякова, 46; ул. Июльских дней, 21/96; ул. Металлистов, 6; пр. Ленина, 58; ул. Минеева, 35; ул. Дьяконова, 18; ул. Советской Армии, 106; 6-й микрорайон, 11; ул. Мончегорская, ба/к. 2; ул. Лескова, 3.

Фото Алексея Манянина

Прокат самокатов: новые правила

Самокаты из удобного и экологичного средства передвижения в городе часто превращаются в проблему. А все потому, что те, кто на них ездит, не думают о безопасности своей, других участников движения и пешеходов. Поэтому каждый год в нашем городе вводятся новые правила пользования самокатами. О нововведениях в Нижнем Новгороде в этом году рассказал глава города Юрий Шалабаев в своих социальных сетях.

По словам мэра, главное в этих новшествах – это удобство и безопасность как пешеходов, так и тех, кто активно использует средства индивидуальной мобильности (СИМ).

«Основные нововведения касаются расширения списка территорий, где проезд самокатов будет полностью запрещен, а также ограничения их скоростного режима до 10, 15 и 20 км/ч на ряде городских пространств. Обращаю ваше внимание, что нижеприведенный список – это именно нововведения 2025 года», – написал Юрий Шалабаев.

Итак, что же изменится в плане проката самокатов в этом году?

Запрет на размещение и движение СИМ будет введен на локациях:

- ул. Стрелка, включая парк у пакгаузов и территорию у кафедрального собора Александра Невского
- Канавинский мост
- автомобильная часть мостомоста
- площадь Революции
- парк «Дубки»
- Молитовский мост
- детский парк имени Я.М. Свердлова
- ул. Большая Покровская от пл. Минина и Пожарского до пересечения с ул. Малой Покровской, включая пл. Театральную
- ул. Малая Покровская
- наб. Федоровского
- ул. Рождественская
- ул. Кожевнная
- Верхне-Волжская набережная
- площадь Максима Горького
- Мызинский мост

Ограничение скоростного режима до 10 км/ч:

- центральный бульвар Автозаводского парка культуры и отдыха
- центральный бульвар Сормовского парка культуры и отдыха

Ограничение скоростного режима до 15 км/ч:

- территория у озера Земснаряд-1 по ул. Смирнова
- территория у 2-го паркового озера Земснаряд-2 по пр-ту Молодежный
- прилегающая территория Нижегородской ярмарки и пл. Ленина
- квартал, ограниченный улицами Б. Покровской, Варварской, М. Горького
- квартал, ограниченный улицами Варварской, Ульянова, Пискунова, Б. Печерской, М. Горького
- территория между ул. Академика Сахарова и озером № 3 Щелоковского хутора

Ограничение скоростного режима до 20 км/ч:

- квартал, ограниченный улицами Б. Печерской, Казанским съездом, Верхне-Волжской набережной, пл. Минина и Пожарского, включая ул. Минина.

Подготовила Елена Крюкова

Глава Нижнего Новгорода Юрий Шалабаев побывал в школе № 168 имени Ивана Лабузы, где реализуется национальный проект «Беспилотные авиационные системы». Он ознакомился с работой программы, осмотрел учебные классы и оборудование, пообщался с ребятами, которые ловко управляют с беспилотниками, и их преподавателями, а также сам попробовал пилотировать дрон.

Очень интересный проект

– Это одно из самых современных направлений, востребованных во всем мире. Мы видим, что проект успешно реализуется и интересен детям. Он не только дает практические навыки управления БПЛА, но и способствует углубленному изучению физики, математики, программирования. Мы продолжим поддерживать развитие этого направления в городе. Уже сейчас по нацпроекту такие классы появились не только в школе № 168, но и в гимназии № 2, а в рамках дополнительного образования – в школах № 9, 30, 77, лицее № 8, Центре технического творчества «Юный автомобилист», Дворце детского творчества имени Чкалова, – отметил мэр.

Юрий Шалабаев отметил, что ученики школы № 168 искренне увлечены этим популярным направлением.

– Сейчас поговорил с Настей Кузиной, которая выиграла региональный конкурс по управлению дронами «Все на БАС». Она не просто управляет аппаратом, но и знает теорию – как он летает, какие законы физики на него действуют. Это уже не просто кружок, а серьезное инженерное направление, связанное с профессиональной подготовкой будущих специалистов, – сказал глава города.

Теория и практика

По новому нацпроекту школа № 168 имени И. Лабузы получила новое оборудование: учебные наборы

Нацпроект, который определяет будущее



СПРАВКА

Нижний Новгород впервые принял участие в новом национальном проекте «Беспилотные авиационные системы» в 2024 году. В школе № 168 и гимназии № 2 были оборудованы специализированные кабинеты для изучения беспилотных авиационных систем.

квадрокоптеров, 3D-принтеры, персональные компьютеры и симуляторы для отработки навыков управления БПЛА. Занятия проходят в специализированных кабинетах, а в спортивном зале оборудовали зону для полетов. Сейчас программе обучаются 160 школьников, из них 80 изучают основы пилотирования и сборки дронов на углубленном уровне.

– Занятия проходят три раза в неделю в группах, – рассказала руководитель кружка Татьяна Кудрявцева. – В одном кабинете мы изучаем теорию – устройство беспилотников, программирование, технику безопасности, работу с 3D-принтерами. В другом – учимся собирать, паять, и ремонтировать дроны. А в спортивном зале проводятся тренировки, где школьники осваивают на-

выки FPV-пилотирования. Мы гордимся их успехами: уже есть победители и призеры региональных соревнований!

Прямая профориентация

– Мы не просто управляем дронами, но и учимся их программировать, собирать и чинить. На симуляторах отработываем навыки, а потом применяем их в реальных условиях. Мне нравится, что есть разные уровни сложности – от простых моделей до профессиональных дронов, – рассказал участник кружка Петр Топчий.

Десятиклассница Анастасия Кузина, победительница регионального конкурса, поделилась своим опытом:

– Сначала было сложно – две недели я только училась держать дрон

в воздухе. Но главное – не сдаваться. Мы постепенно переходим к более сложным моделям и режимам полета. Сейчас я летаю на одном из самых сложных дронов и даже участвую в соревнованиях. Это вдохновляет!

Директор школы Наталья Фомичева уверена, что проект дает детям не только полезные навыки, но и определяет их будущее.

– Это прямая профориентация на инженерно-технические специальности, подготовка кадров для высокотехнологичных отраслей. Мы видим, как у детей горят глаза, когда они управляют дронами, программируют их, проектируют детали на 3D-принтере. Это будущее инженерии, и наш город в этом плане идет в ногу со временем, – отметила она.

Елена Крюкова

Фото Алексея Манянина



К кошельку родителей — через игры детей

Уже в конце марта наступят школьные каникулы. В это время многие дети остаются дома одни и с головой уходят в онлайн-игры. Какие схемы придумывают мошенники, чтобы обмануть юных геймеров, а иногда и добраться до денег их родителей?

Знакомство в игре

— В воскресенье я встала попозже, заглянула к дочке, она по планшету разговаривала с какой-то взрослой девушкой по видеосвязи. В руках у Миланы почему-то был мой смартфон, а на столе лежала моя банковская карта. Стоило мне появиться, собеседница мигом отключилась, — рассказала порталу fincult.info Дарья, мама девятилетней дочери-школьницы.

По ее словам, дочка увлеклась одной из онлайн-игр, в которой ей постоянно требовались игровые деньги на покупку одежды и амуниции своему персонажу. Игровые деньги покупают за обычные рубли. И несколько раз Дарья пополняла счет дочери в игре, но денег все равно не хватало. Милана решила заработать их сама. Школьница подписалась на канал фанатов ее любимой игры. А через некоторое время от другой подписчицы ей пришло предложение выполнить некоторые задания, а взамен бесплатно получить игровую валюту. Девочка согласилась.

Сначала задания были простыми. Например, зайти в игровой магазин и отправить скриншот того, что хочешь купить. Потом незнакомка попросила Милану прислать фотографию мамы, взять ее телефон и сделать скриншот с экрана. Когда девочка все выполнила, ей предложили созвониться по видеосвязи, чтобы сообщить, как получить призовые деньги. Для этого нужно было сказать данные карты, включая трехзначный код проверки ее подлинности, нанесенный на обратной стороне карты, а также телефон мамы. Продиктовала школьница и код, который пришел на мамин телефон. В итоге семья лишилась почти полумиллиона рублей, которые копила на ремонт.

— В банке мне сказали, что деньги не возвратят, потому что я нарушила правила безопасности, фактически из-за моей беспечности все секретные данные попали преступникам, — рассказала Дарья на портале fincult.info. — Хочу предупредить других родителей, чтобы они были готовы к подобным историям и не потеряли деньги, как я.

Забирают аккаунты и счета

Причем схемы обмана бывают разные. Например, аферист может предложить начинающему игроку пройти сложную часть игры за него. Для этого потребуется временный доступ к его учетной записи. Но, когда игрок захочет снова войти в игру,

жулик потребует выкуп с бывшего владельца. И даже после оплаты он рискует остаться ни с чем, поскольку мошенники чужие аккаунты перепродают, а деньги, имеющиеся на игровом счете, забирают себе.

Молодых людей обманывают и с помощью фальшивых онлайн-магазинов, где якобы можно дешевле приобрести амуницию для любимых героев. В итоге, когда игрок переходит по ссылке, которую скинул ему новый «друг», он оказывается на фишинговом (фишинг — вид кибермошенничества, направленный на получение конфиденциальных данных пользователей) сайте. Для покупки требуется ввести данные своей банковской карты или карты родителей, включая код подтверждения. Вся эта информация попадает к жуликам. Они списывают имеющиеся на карте деньги.

И, разумеется, нет числа сюжетам игр, в которых юные геймеры якобы могут подработать. К примеру, могут предложить собрать армию киберкотиков, которые принесут доход в виде игровой валюты. Ее якобы можно конвертировать в рубли и вывести на банковский счет. Причем аферисты утверждают, что чем больше вложить в игру, тем выше окажется прибыль. Предлагают привести друзей. Но, собрав переводы с игроков, организаторы финансовой пирамиды просто исчезают.

Правила безопасности

Эксперты отмечают, что через онлайн-игры мошенники выходят на детей и подростков, которые часто не задумываются о ценности денег, особенно когда речь идет о достижениях в любимой игре. А преступники, чтобы получить доступ к кошелькам родителей, используют азарт в своих целях. Они ищут доверчивых юных геймеров в сообществах и чатах онлайн-игр, а затем, обещая им разные бонусы, уводят для общения в мессенджеры.

Мошенники всегда подводят ребенка к тому, чтобы он выдал секретные данные: реквизиты карты, пароли от устройств и аккаунтов, коды из уведомлений. К примеру, в случае Дарьи они через дочь узнали ее номер телефона и карты. По скринам смартфона поняли, какими банковскими приложениями она пользуется. Затем вошли в ее онлайн-банк, сменили пароль с помощью номера карты и кодов, которые продиктовала девочка, и перевели деньги на свои счета.



КСТАТИ

В настоящее время, до 3 апреля, на образовательной платформе Учи.ру проходит Всероссийская онлайн-олимпиада по финансовой грамотности и предпринимательству. Принять в ней участие могут ученики с 1 по 11 классы. Школьники научатся планировать бюджет, оценивать риски и противостоять мошенническим схемам. А еще попробуют себя в роли предпринимателей — будут анализировать вводные данные, прогнозировать спрос и управлять ресурсами в собственном проекте, чтобы нарастить прибыль.

Ученики младших классов познакомятся с базовыми понятиями и принципами финансовой грамотности. Для участия в олимпиаде нужно зарегистрироваться на сайте finance.uchi.ru или войти по логину и паролю от Учи.ру. В зависимости от результатов школьники получают дипломы, грамоты или сертификаты. Награды будут доступны в личных кабинетах после завершения соревнования.

В первый день олимпиады онлайн-урок «Дропперы: как не попасться мошенникам» провел директор департамента информационной безопасности Банка России Вадим Уваров. Трансляцию можно посмотреть на странице мероприятия, на платформе Учи.ру в личных кабинетах пользователей, а также в официальном сообществе Банка России во «ВКонтакте» — vk.com/cbr_official.

Поэтому, чтобы не потерять свои средства, финансисты советуют ограничить доступ детей к своему телефону, на котором установлено банковское приложение. Не раскрывать никому, в том числе детям, свои пароли. А лучше установить доступ с помощью отпечатка пальца.

Объясните ребенку правила кибербезопасности: нельзя говорить код безопасности с обратной стороны карты, а также коды из сообщений. Эта информация относится к конфиденциальной, которую нельзя называть никому, включая

сотрудников банка. Расскажите, что существуют поддельные сайты и приложения, где нельзя вводить свои персональные и банковские данные, иначе можно потерять все сбережения. Сообщите, что такую информацию аферисты пытаются узнать любыми способами, в том числе втеревшись в доверие. Также нельзя переходить по ссылкам, которые кидают новые «друзья» в социальных сетях или присылают в мессенджерах.

Дарья Светлана
Иллюстрация YandexART

В театре оперы и балета им. Пушкина с успехом прошли премьерные показы оперы Н.А. Римского-Корсакова «Золотой петушок». Оперу в нашем городе ставили один раз, в 1955 году. Наш корреспондент Елена Анисимова посмотрела спектакль и побывала на встрече с постановщиками.

Не просто чикен, а «воин света»



Фантастически красивая музыка

Появление в репертуаре «Золотого петушка» закономерно: театр носит имя Пушкина, написавшего всем известную сказку. Римский-Корсаков был участником «Могучей кучки», которую возглавлял наш земляк композитор Милий Балакирев.

«Золотой петушок» – последняя опера Римского-Корсакова, одно из высших его достижений. Непохожа на традиционное творчество композитора.

– Да, здесь он снова обращается к сказочному материалу, но по музыкальному языку это практически экспрессионизм, – считает художественный руководитель театра Алексей Трифонов.

– Фантастически красивая музыка. Кроме восточных мелодий присутствуют роскошные оркестровые миксы. Выражаясь кулинарными терминами, это такой «терпко-пряный» оркестр, очень разнообразный, подвижный, – отметил худрук.

Актуальная тема

Для режиссера Ангилины Никоновой «Золотой петушок» стал первой оперной постановкой в России. Никонова более известна как кинорежиссер. В 2003 году она с успехом дебютировала как оперный режиссер в Гамбурге с «Леди Макбет Мценского уезда» Шостаковича.

– Когда Алексей Геннадьевич предложил мне поставить эту оперу, я обомлела, потому что со сказочным форматом я вообще раньше не работала, – рассказала Ангелина Никонова. – Как режиссер я специализируюсь на природе челове-



ских страстей. У Пушкина царь Додон – сатирический персонаж, олицетворяющий собой властолюбие, сребролюбие, скупость, тщеславие, которые довели его до паранойи. На самом деле это все настолько актуально сейчас! Если вы спросите любого подростка: кем он хочет стать, то чаще всего можно услышать: блогером. Блогерство – это легкий способ разбогатеть и вести за собой людей. Сейчас ни у кого нет крепостных, но многие стремятся завладеть как можно большим количеством душ. А к чему это приводит, видим в сказке.

Много золота и высокий забор

Сказочный мир «Золотого петушка» напоминает мир из нашумевшего в свое время фильма «Джуманджи» (1995 год), полного таинственных растений, зверей, сумасшедших охотников, гигантских пауков.

– Когда мы начинали разрабатывать с Ангилиной концепцию, то сразу договорились, что не будем привязывать действие к конкретному времени и к конкретной стране, – говорит художник-постановщик Варвара Тимофеева. – Думали, какой характер у каждого персонажа, что его может окружать. Поэтому в сценографии много золота. Мы видим в декорациях большое владение и высокий забор, говорящие о параноидальных

чертах характера царя-тирана, и даже на заборе – золотая светящаяся колючая проволока.

– Мир Шемаханской царицы по либретто – это ущелье, шатер. Но мы стали рассуждать дальше: что может быть шатром, чтобы отразить ее мажущие чары? В итоге пришли к решению, что это будет паутина, в центре которой находится магический шар. Декорации чертогов царицы перекликаются с ее костюмом – легким, летящим.

«Это мне все приделали...»

Для Венеры Гимадиевой это пятая постановка, где она исполняет роль Шемаханской царицы.

– Висеть на паутине и спускаться на сцену по канату мне не пришлось, хотя я была готова к экспериментам, – шутит оперная дива. – Весь рисунок роли классический. В первой постановке, которая у меня была, – в Большом театре, с режиссером Кириллом Серебренниковым, – костюмы Шемаханки менялись прямо на ходу, и это было очень сложно. Во второй постановке, в Брюсселе, художник придумал для царицы образ «а-ля Мэрилин Монро». Мне сделали парик – просто Чурикова в роли Жанны д'Арк. Сделали накладную грудь и пятую точку. И всякий раз я оправдываюсь: нет, я не пополнела тогда, это мне все приделали... В США, в Санта-Фе, были восточные костюмы. Восточное решение – первое, что приходит в голову при постановке «Золотого петушка». Тем интереснее режиссерское решение нижегородского театра, которого совсем не ждешь от этой сказки.

– Костюм работает в полную силу, когда ты в него закладываешь допол-

нительные смыслы. И конечно, год написания оперы – 1907-й – сыграл свою роль. Мы, создавая костюмы, вдохновлялись современным, популярным в те времена, – отметила Варвара Тимофеева.

Додон в пробковом шлеме

Додон в опере – глупый и безвкусный тиран. Сергей Теленков, исполнитель партии царя, считает, что для него подобрали костюм, который подчеркивает черты характера персонажа. Додон любит сафари, соответственно у него меховая опардовая куртка, штаны из кожи аллигатора, пробковый шлем и в то же время царские атрибуты: жабо на рубашке, мантия, жезл как подзорная труба. Все вместе – полная безвкусица. Кстати, петушок в постановке, оказывается, вовсе не птичка-чикен, которая ходит по сцене и клюет зерно, а... «воин света». Ни больше ни меньше. В общем, как говорилось в одном старом кино, «лихо закручен сюжет».

В разных составах заняты лучшие солисты Нижегородского оперного театра, известные на европейской сцене: Венера Гимадиева, Галина Круч, Сергей Теленков, Карина Хэрунц, Сергей Писарев и другие.

Кстати, первый блин получился не комом, а замечательным шедевром, за которым угадывалась большая творческая работа коллектива постановщиков и исполнителей. А безупречное оркестровое звучание, великодушное исполнение партий солистами и хором, танец попугая и рабынь Шемаханки стали настоящим украшением спектакля.

Елена Анисимова
Фото оперного театра



В Сормовском районе вновь проводят знаменитый конкурс. Называется он как и визитная карточка района – «Сормовская лирическая». Почти 30 лет назад эти музыкальные соревнования проходили ежегодно, и участие в них, а тем более победа становились значимым событием как для каждого коллектива, так и для артистов-солистов. О богатой истории и возрождении «Сормовской лирической» мы сегодня и расскажем.

Конкурс

Сохранить культуру исполнения

Первый открытый конкурс вокалистов «Сормовская лирическая» был задуман и проведен в 1998 году. Придумали его и провели начальник отдела по культуре Сормовского района Альбина Илескина и директор ДК «Красное Сормово» Ольга Зиминая. Все годы существования – до 2014 года – конкурс и проводился на сцене ДК «Красное Сормово».

Зачем понадобился этот музыкальный смотр в самом конце 1990-х? Время было сложное, казалось, что всем и не до музыки, и не до красивого пения. И чтобы как-то поддержать талантливых певцов и артистов, открыть новые имена, дать возможность показать свой талант и мастерство, а также сохранить культуру исполнения, и был создан этот конкурс. Конечно, сразу встал вопрос: как назвать новый смотр народных талантов? И почти сразу единогласно решили: как же еще, если не по названию всем известной не только в Сормовском районе, но и далеко за его пределами песни! Тем более мелодию «Сормовской лирической» написал наш земляк талантливейший композитор Борис Андреевич Мокроусов на стихи Евгения Долматовского!

Авторитетный и значимый

Музыкальные коллективы, певцы, учащиеся музыкальных школ, их педагоги с воодушевлением восприняли появление конкурса. И стали усиленно готовиться. Участниками «Сормовской лирической» могли быть, конечно, не только сормовичи, но и все желающие. Дети – от пяти до пятнадцати лет, взрослые – без ограничения возраста. Конкурсантом являлись отдельный исполнитель и ансамбль. Номинации три: русская песня, романс, современная эстрада (шлягер), академический вокал. Каждый конкурсант представлял на конкурс два произведения. А в жюри в прошлые годы были ведущие музыканты и артисты Нижнего Новгорода, профессора консерватории, заслуженные работники культуры.

Со временем нижегородский конкурс стал очень авторитетным и зна-

чимым. На него приезжали участники со всей Нижегородской области и из других российских городов: Саранска, Томска, Иркутска, Пензы, Череповца и многих других. А среди победителей «Сормовской лирической» прошлых лет многие стали настоящими профессионалами, ведущими артистами российских театров: солист Нижегородского Камерного музыкального театра имени Степанова Владислав Биткин, артист Санкт-Петербургского театра музыкальной комедии Алексей Боровко, звезда Московского театра оперетты Максим Катырев, ведущая солистка Петрозаводского музыкального театра Ольга Маслова и многие другие. А организаторам конкурса «Сормовская лирическая» в 2013 году были присвоены звания лауреатов премии Нижнего Новгорода.

Первая исполнительница знаменитой песни

А еще на первые конкурсы почетным гостем обязательно приезжала первая исполнительница «Сормовской лирической» Маргарита Николаевна Рыбина. Конечно, ее постоянно спрашивали о знаменитой песне, и она с радостью рассказывала эту историю:



– Я пела в хоре Дворца культуры «Красное Сормово». В 1949 году мы готовились к большому торжественному вечеру к столетию нашего завода. Руководитель хора Виктор Махлин и композитор Борис Мокроусов были большими друзьями. И как-то на репе-



тицию Махлин принес ноты «Сормовской лирической», написанные рукой самого Мокроусова. Песня нам всем очень понравилась! И исполнить ее нам поручили с хористом, фронтовиком, сталеваром «Красного Сормова» Геней Бакowym. Мы разучивали песню по авторскому клавиру, и нам строго-

настрою запретили исполнять, напевать ее где-нибудь. А когда исполнили песню на концерте – десятиминутные овации. Песня понравилась и полюбилась всем! Потом, в 1950-е годы, «Сормовскую лирическую» часто передавали по радио. И я ее на концертах пела всю жизнь.



2010 год



2013 год



2024 год



«Сормовская лирическая» возродили!

Один из критериев популярности песни – это когда ее поют простые жители на улицах и дома. «Сормовскую лирическую» на улицах города Горького и во время праздников и домашних застолий можно было слышать постоянно. А потом и на улицах, и в квартирах по всему Советскому Союзу.

К столетию района

Решение возродить открытый конкурс вокалистов «Сормовская лирическая» было принято в 2024 году – в год столетия Сормовского района.

– Конкурс «Сормовская лирическая» – это один из завершающих штрихов уходящего юбилейного года, года столетнего юбилея Сормовского района. Конкурс получился ярким и запоминающимся – множество талантливых участников, живые эмоции и прекрасная, добрая атмосфера! Конкурсанты очень старались. Приятно и символично, что конкурс состоялся после длительного перерыва именно сейчас, в год столетия Сормовского района и 75-летия нашей знаменитой песни «Сормовская лирическая». Будем надеяться, что проведение данного конкурса станет традицией. Спасибо всем участникам, спасибо всем, кто был с нами в этом ярком 2024 году! – отметила в самом конце прошлого го-

да заместитель главы администрации города, глава администрации Сормовского района Светлана Горбунова.

Возвращение легенды

Творческие соревнования осенью 2024 года проходили в два этапа: большой отборочный тур и финал. Более двухсот участников – детей и взрослых, а также ансамбли – представили свои номера. Каждый конкурсант должен исполнить два произведения: патристического характера (песня о России, о Нижнем Новгороде, о родном Сормове, особенно приветствовались песни нижегородских композиторов и на стихи поэтов – наших земляков) и песня на выбор конкурсанта (арии, романсы, народные песни, песни в современной обработке).

– Мы с огромным энтузиазмом восприняли возрождение легенды – нашего сормовского конкурса! Это серьезный, авторитетный конкурс, где нужно показать свое мастерство, основательно готовиться, волноваться и знать, что победит действительно сильнейший! В наше время, к сожалению, много коммерческих конкурсов, где награды раздают всем подряд участникам и неважно – хорошо ли ты спел и на самом ли деле что-то представляешь интересное и талантливое,

– рассказывает руководитель хора НГТУ имени Алексеева Юлдуз Машарипова, который стал лауреатом конкурса. – Мы пели замечательную песню нашего земляка, знаменитого дирижера и почетного гражданина нашего города Льва Сивухина «Ой, понад Волгой». В нашем исполнении она очень понравилась и зрителям, и певцам-участникам, и жюри.

В жюри возрожденного конкурса были преподаватель вокала музыкального училища имени Балакирева Жанна Бегниязова, солист Нижегородского театра оперы и балета имени Пушкина Сергей Перминов, председатель жюри, заслуженный артист России, художественный руководитель Нижегородского камерного музыкального театра им. В.Т. Степанова Сергей Миндрин.

Душевная атмосфера

Единогласным решением жюри обладателем гран-при 18-го открытого вокального конкурса «Сормовская лирическая» стал студент Нижегородского музыкального училища Кирилл Теплов.

– Это очень неожиданно и приятно, ведь до этого я почти не участвовал в таких масштабных конкурсах, – рассказывает Кирилл. – А победа дала мне

мотивацию к овладению профессией, работе над собой, ведь в будущем я хочу стать оперным певцом и работать в театре.

В финале конкурса – самые яркие номера и лучшие песни на музыку Кабалевского, Моцарта, Дунаевского, Пуччини, Зацепина, Пономаренко.

– Мы помним самые первые конкурсы, которые проводились двадцать с лишним лет назад. И какое же это счастье – снова побывать на этом празднике таланта, пения, творчества, – рассказывает жительница Сормовского района Любовь Шишакова. – Как и много лет назад, на «Сормовской лирической» царит удивительная душевная и какая-то семейная атмосфера. И это очень просто объяснить: все мы – сормовичи, все – жители и фанаты в хорошем смысле слова своего района, много лет живем рядом и знаем друг друга. И это передалось и на сцену! Поэтому и конкурс получился сердечным, теплым и душевным. Как и наш любимый Сормовский район и его жители!

В финале возрожденного конкурса по давней традиции все дружно – и на сцене, и в зале – спели «Сормовскую лирическую»!

Александр Алешин

Фото предоставлены администрацией Сормовского района



Витрина «креативной столицы»

Здание из красного кирпича на улице Варварской, 32 – знаковое для всех газетчиков Нижегородской области. Здесь почти сто лет работала главная региональная типография – «Нижполиграф». Как строительство домов трудолюбия помогало бороться с преступностью в дореволюционном Нижнем? Почему при отделке использованы элементы кирпичного стиля? И какое отношение сегодня здание имеет к статусу «креативной столицы России»?



варской и Мистровской (ныне улица Академика Блохиной. – Прим. автора) смыкались под углом, на срезе которого располагался вход». Архитектуру Татьяна Виноградова определяет как «модерн с элементами классицизма и так называемого кирпичного стиля». Кирпичный стиль – это когда здание остается неоштукатуренным. Некоторые считают отсутствие штукатурки особым выразительным архитектурным приемом. Хотя на самом деле это банальное удешевление проекта. Вдовый дом Бугрова на площади Лядова или его же ночлежный дом на Зеленском съезде в кирпичном стиле – та же самая «благотворительная история». Излюбленный пример европейского модерна – вход в форме подковы – в Нижнем встречается и в других местах. Например, в Шахматном доме на улице Пискунова. Но там чистый модерн, без примесей, со штукатуркой.



Памятник милосердию

Автору этих строк приходилось некоторое время работать в историческом здании первого корпуса в редакции одной из газет. Больше всего запомнился эффектный центральный фасад и вход в форме подковы. Высокие потолки и... бедность интерьеров. Невыразительное убранство внутренних помещений вполне объяснимо, если учесть изначальный функционал здания. Перед нами фактически дом-завод, а не купеческий особняк. Но обо всем по порядку. Здание построено в начале XX века как дом трудолюбия. На деньги представителей купеческого рода Рукавишниковых – Любови и Дмитрия.

«Дома трудолюбия – это памятники милосердной деятельности российских купцов, которые строили и содержали их на свои деньги, хотя инициатором создания таких домов выступало правительство, а находились они в ведении самой императрицы», – пишет в книге «Гуляя по старому Нижнему...» главный краевед нашего города Татьяна Виноградова.

В таких домах давали работу «нищим и бесприютным». Как пишет Татьяна Павловна, «проблема нищеты, бродяжничества стояла особенно остро. Громадный порт и ярмарка требовали лишь сезонного притока рабочих рук, а с осени до весны масса людей оказывалась без крова и работы; как следствие этого – всплеск преступности».

Первый дом трудолюбия был открыт в помещении бывшей столярной фабрики в 1894 году. Здесь плели корзины, ткали рогожи, шили чехлы, чесали мочало... В 1898 году фабрика сгорела, а в 1906 году освятили новое здание по проекту молодого архитектора Анатолия Шмакова.

«Два летящих крыла с фасадами»

«Как красиво это здание! – восклицает Татьяна Павловна. – Оно имеет симметричную композицию: два летящих крыла с фасадами вдоль Вар-

Миллион газет в сутки

С 1920-х годов здесь базировалась главная городская типография, в которой печатались областные, районные и корпоративные газеты. Общий тираж газет в семидесятые годы составлял больше миллиона (!) экземпляров в сутки. Что неудивительно – советская власть считала печать стратегическим направлением. В 1960-е годы были надстроены два верхних этажа. Потом не один десяток лет строился корпус на пересечении Ковалихи и Варварки. С наступлением рыночных времен типография не выдержала конкуренции и в 2015 году закрылась. С этого времени «Нижполиграф» начинает развиваться как место притяжения творческих проектов.

Федеральный технопарк

Два года назад было заявлено: «Нижполиграф» станет федеральным технопарком профессионального образования. Здесь планируется создать единое образовательное пространство – более 50 учебных мастерских и производственных площадок. Там смогут ежегодно повышать квалификацию до 10 тысяч педагогов организаций среднего профессионального образования. На базе технопарка будут обучаться примерно 3 тысячи студентов по нескольким десяткам специальностей.

– У здания «Нижполиграфа» очень серьезный потенциал, который не использовался в последние десятилетия

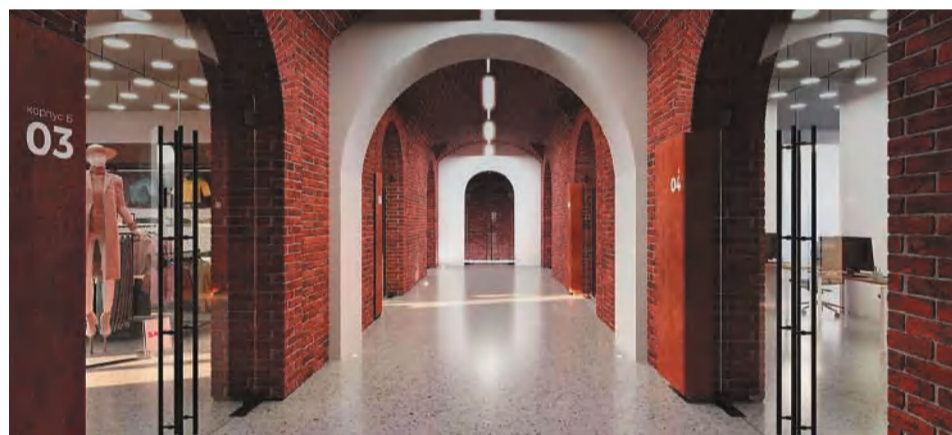

полноценно. Создание технопарка на его базе позволит привести здание в порядок и максимально эффективно использовать площади как исторической, так и промышленной части постройки. При проведении работ будет сохранен исторический вид, планируется обновить внутренние конструкции, – заверил губернатор Нижегородской области Глеб Никитин.

Вторая жизнь в новом формате

В конце февраля здесь побывала заместитель председателя правительства страны Виктория Абрамченко. «Более 100 лет назад здесь об-

учали детей рабочим профессиям, и сегодня это наследие получило вторую жизнь в новом формате, – написала Виктория Абрамченко в своем тг-канале. – Теперь это Федеральный технопарк профессионального образования. Он создан в рамках федерального проекта «Профессионалитет». Таких центров два на всю Россию. В Калуге и Нижнем Новгороде... Место для инноваций, но и точка притяжения молодежи и туристов... По моим личным оценкам, Нижний Новгород уверенно заявляет о себе как креативная столица России!»

Сергей Анисимов
Фото Максима Дмитриева
и Института развития городской среды
Нижегородской области

За прошедшие выходные дни на дорогах Нижнего Новгорода задержано 26 нетрезвых водителей

С 7 по 9 марта сотрудники ГАИ провели на дорогах Нижнего Новгорода надзорно-профилактическую операцию «Нетрезвый водитель».

В период проведения рейда было задействовано 48 нарядов дорожно-патрульной службы ГИБДД, которые за два дня работы выявили 436 нарушений Правил дорожного движения, в том числе выявлено 26 нетрезвых водителей.

Кроме того, осуществлено 5 доставлений водителей транспортных средств в территориальные ОВД: 1 доставление по признакам статьи 228 УК РФ (незаконное хранение, перевозка наркотических средств), 2 доставления по признакам статьи 19.3 КоАП РФ (неповиновение законному требованию сотрудника полиции), 2 доставления водителей транспортных средств по признакам статьи 264.1 УК РФ (управление транспортным средством в состоянии опьянения повторно).

В рамках рейда проверено тысячи водителей транспортных средств. С каждым водителем проведена разъяснительная работа о недопущении фактов управления транспортом в нетрезвом виде, а также о строгом соблюдении Правил дорожного движения при управлении автомобилем. Роздано более 1500 тематических листовок и брошюр.

Работа по выявлению и пресечению управления автомобилем водителями в состоянии опьянения ведется на ежедневной основе. С начала года сотрудниками ГАИ выявлено 317 водителей, управляющих транспортом в состоянии опьянения, из которых 51 нетрезвый водитель управлял транспортом повторно.

Госавтоинспекция Нижнего Новгорода призывает граждан при поступлении информации о том, что водитель управляет транспортом в состоянии опьянения, позвонить по телефону «112» для оперативного задержания нарушителя правил дорожного движения.

Кадастровым инженером Трубкиной Надеждой Валерьевной (почтовый адрес: 606441, Нижегородская обл., г. Бор, ул. Интернациональная, д.26, e-mail: prcomplus@mail.ru, тел. 8(904) 785-19-13, номер регистрации в государственном реестре лиц, осуществляющих кадастровую деятельность: 21589) выполняются кадастровые работы в отношении земельного участка с кадастровым номером 52:18:0050404:46, расположенного: Российская Федерация, Нижегородская область, городской округ город Нижний Новгород, город Нижний Новгород, территория СНТ сад N3 АО РУМО, земельный участок 46. Заказчиком работ является Кучинова И.Г. (тел. 8-904-055-55-36, адрес: Нижегородская обл., г.Н.Новгород, ул.Гончарова, д.10, кв.20). Собрание по поводу согласования местоположения границы состоится 14 апреля 2025 года в 11:30 по адресу: г.Нижний Новгород, территория СНТ сад N3 АО РУМО, земельный участок 46. С проектом межевого плана можно ознакомиться по адресу: 606441, Нижегородская обл., г. Бор, ул. Интернациональная, д.26. Требования о проведении согласования местоположения границ земельных участков на местности и обоснованные возражения о местоположении границ земельных участков после ознакомления с проектом межевого плана принимаются в течении 30 дней с момента опубликования данного извещения по адресу: 606441, Нижегородская обл., г. Бор, ул. Интернациональная, д.26. Соседние земельные участки, с правообладателями которых требуется согласовать местоположение границы: г.Нижний Новгород, территория СНТ сад N3 АО РУМО, земельный участок 45 (кадастровый номер 52:18:0050404:45), г.Нижний Новгород, территория СНТ сад N3 АО РУМО, земельный участок 47 (кадастровый номер 52:18:0050404:47), а также со всеми заинтересованными лицами кадастрового квартала 52:18:0050404. При проведении согласования местоположения границ при себе необходимо иметь документ, удостоверяющий личность, а также документы о правах на земельный участок (ч. 12 ст. 39, ч. 2 ст. 40 Федерального закона от 24.07.2007 № 221-ФЗ «О кадастровой деятельности»). на правах рекламы

ИЗВЕЩЕНИЕ О ПРЕДСТОЯЩЕМ ВЫДЕЛЕ В НАТУРЕ ДОЛИ В ПРАВЕ ОБЩЕЙ ДОЛЕВОЙ СОБСТВЕННОСТИ И ОБ ОСУЩЕСТВЛЕНИИ СОГЛАСОВАНИЯ МЕСТОПОЛОЖЕНИЯ МАШИНО-МЕСТА С УЧАСТНИКАМИ ОБЩЕЙ ДОЛЕВОЙ СОБСТВЕННОСТИ

Кадастровым инженером ООО ТриДГео – Некрасовой Дарьей Вячеславовной (почтовый адрес: 603098, Россия, Нижегородская область, г. Нижний Новгород, пр-кт Гагарина, д. 27, офис 803; адрес э/п: dar.diomina2015@yandex.ru; тел. +79030564959; № регистрации в государственном реестре лиц, осуществляющих кадастровую деятельность – 28616) выполняются кадастровые работы по образованию машино-мест:

– машино-место 1, площадь – 25,3 кв.м., путем выдела в натуре доли, размером 1/18, в праве общей долевой собственности на помещение с кадастровым номером 52:18:0070064:1570, адресом: Нижегородская обл, г. Нижний Новгород, р-н Советский, ул Ошарская, д 98, пом п4. Участником общей долевой собственности, осуществляющим выдел в натуре свое доли, является Лежаев А.И., проживающий по адресу: г. Нижний Новгород, ул. М. Горького, д.161, кв.57. Тел. +79519194492.

– машино-место 10, площадь – 25,2 кв.м., путем выдела в натуре доли, размером 1/18, в праве общей долевой собственности на помещение с кадастровым номером 52:18:0070064:1570, адресом: Нижегородская обл, г. Нижний Новгород, р-н Советский, ул Ошарская, д 98, пом п4. Участником общей долевой собственности, осуществляющим выдел в натуре свое доли, является Денисова Л.В., проживающая по адресу: г. Нижний Новгород, ул. Ошарская, д.98, кв.7. Тел. +79040430024.

– машино-место 11, площадь – 29,3 кв.м., путем выдела в натуре доли, размером 1/18, в праве общей долевой собственности на помещение с кадастровым номером 52:18:0070064:1570, адресом: Нижегородская обл, г. Нижний Новгород, р-н Советский, ул Ошарская, д 98, пом п4. Участником общей долевой собственности, осуществляющим выдел в натуре свое доли, является Медведева Т.В., проживающая по адресу: г. Арзамас, ул. К.Маркса, д.9, кв.2. Тел. +79601919900.

– машино-место 12, площадь – 17,7 кв.м., путем выдела в натуре доли, размером 1/18, в праве общей долевой собственности на помещение с кадастровым номером 52:18:0070064:1570, адресом: Нижегородская обл, г. Нижний Новгород, р-н Советский, ул Ошарская, д 98, пом п4. Участником общей долевой собственности, осуществляющим выдел в натуре свое доли, является Медведева Т.В., проживающая по адресу: г. Арзамас, ул. К.Маркса, д.9, кв.2. Тел. +79601919900.

– машино-место 15, площадь – 21,3 кв.м., путем выдела в натуре доли, размером 1/18, в праве общей долевой собственности на помещение с кадастровым номером 52:18:0070064:1570, адресом: Нижегородская обл, г. Нижний Новгород, р-н Советский, ул Ошарская, д 98, пом п4. Участником общей долевой собственности, осуществляющим выдел в натуре свое доли, является Комарова Ю.Е., проживающая по адресу: г. Нижний Новгород, ул. Ошарская, д.94, кв.59. Тел. +79049017357.

Ознакомиться с проектами технических планов можно по адресу: Нижегородская область, г. Нижний Новгород, пр-кт Гагарина, д.27А корп.1, оф.803 в рабочие дни с 9:00 до 17:00.

Дата окончания приема возражений участников общей долевой собственности в отношении местоположения машино-мест: 11.04.2025 г.

В соответствии с частью 3.7 статьи 6 Федерального закона от 03.07.2016 № 315-ФЗ «О внесении изменений в часть первую Гражданского кодекса Российской Федерации и отдельные законодательные акты Российской Федерации», и отдельные законодательные акты Российской Федерации» при наличии возражений в отношении местоположения машино-мест такие возражения направляются кадастровому инженеру по почтовому адресу и (или) адресу электронной почты, указанных в извещении, а также в орган регистрации прав по месту расположения помещения, в котором осуществляется образование машино-мест, по почтовому адресу либо по адресу электронной почты органа регистрации.

Фрагмент графической части проекта технического плана образуемых машино-мест



на правах рекламы



ИЗВЕЩЕНИЕ О ПРЕДСТОЯЩЕМ ВЫДЕЛЕ В НАТУРЕ ДОЛИ В ПРАВЕ ОБЩЕЙ ДОЛЕВОЙ СОБСТВЕННОСТИ И ОБ ОСУЩЕСТВЛЕНИИ СОГЛАСОВАНИЯ МЕСТОПОЛОЖЕНИЯ МАШИНО-МЕСТА С УЧАСТНИКАМИ ОБЩЕЙ ДОЛЕВОЙ СОБСТВЕННОСТИ

Кадастровым инженером Борисовым Иваном Владимировичем, 603024, г. Нижний Новгород, Казанская набережная, д.5, пом. П10; e-mail: relief_ipb@mail.ru, тел. +7(831)4325136, выполняются кадастровые работы по образованию трех машино-мест: № 52-2 площадью 17,0 кв.м., № 53-2 площадью 17,3 кв.м., № 69-2 площадью 17,5 кв.м., путем выдела в натуре трех долей, размером 1/45 каждая, в праве общей долевой собственности на помещение с кадастровым номером 52:18:0060091:157, расположенное по адресу: Российская Федерация, Нижегородская область, городской округ город Нижний Новгород, город Нижний Новгород, набережная Верхне-Волжская, дом 10 корпус 1, помещение 8.

Участником общей долевой собственности, осуществляющим выдел в натуре своих долей в праве общей долевой собственности, является общество с ограниченной ответственностью «НиАС», в лице генерального директора Живчикова Романа Георгиевича, тел. 88312140770.

Ознакомиться с проектом технического плана образуемых машино-мест можно по адресу: город Нижний Новгород, Казанская набережная, дом 5, помещение П10, в рабочие дни: понедельник-четверг с 10.00 до 17.00, пятница с 10.00 до 16.00.

Дата окончания приема возражений участников общей долевой собственности в отношении местоположения машино-мест: 11.04.2025 г.

Фрагмент графической части проекта технического плана образуемого машино-места № 52-2

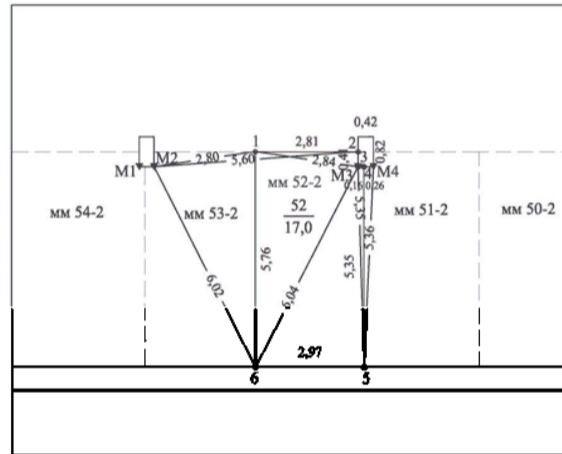

Фрагмент графической части проекта технического плана образуемого машино-места № 53-2

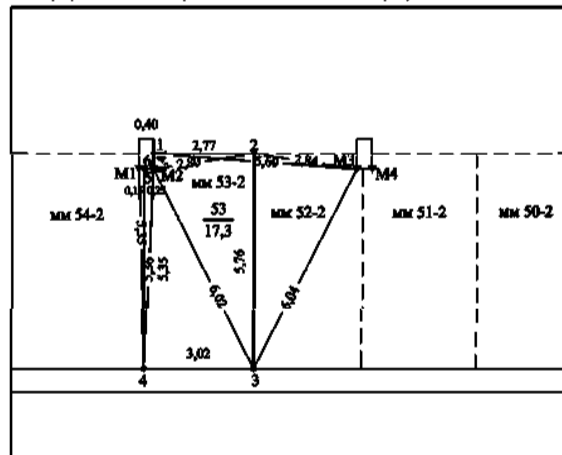

Фрагмент графической части проекта технического плана образуемого машино-места № 69-2

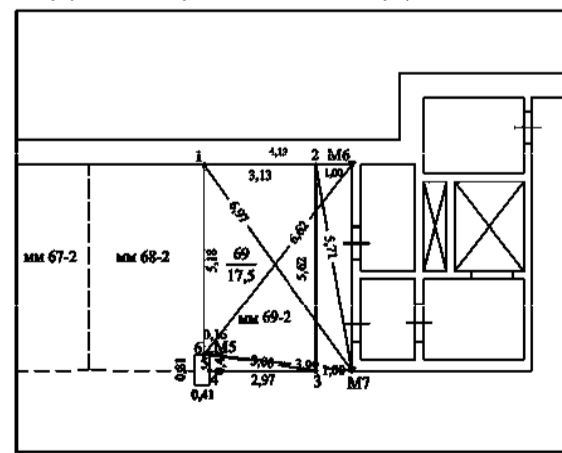

В соответствии с частью 3.7 статьи 6 Федерального закона от 03.07.2016 № 315-ФЗ «О внесении изменений в часть первую Гражданского кодекса Российской Федерации и отдельные законодательные акты Российской Федерации» при наличии возражений в отношении местоположения машино-места такие возражения направляются кадастровому инженеру по почтовому адресу и (или) адресу электронной почты, указанным в извещении, а также в орган регистрации прав по месту расположения помещения, в которых осуществляется образование машино-места, по почтовому адресу либо по адресу электронной почты органа регистрации прав.

на правах рекламы

Берегите женщин!

Статистика показывает, что каждая третья женщина в течение жизни подвергается физическому или сексуальному насилию, иногда это происходит в семье. Об этом не принято говорить, считается, что домашний произвол – проблема сугубо личная. В 2003 году в Нижнем Новгороде был создан женский кризисный центр (НЖКЦ). И по сей день организация – единственная в нашем городе, специализирующаяся на профилактике домашнего насилия и оказании помощи пострадавшим от агрессивного поведения супруга в семье.

Как все начиналось?

В начале 2000-х Анастасия Ермолаева, идеолог, основательница и руководитель НЖКЦ, собрала группу волонтеров, желающих помогать женщинам в трудной жизненной ситуации. Начала проводить обучающие программы по особенностям консультирования пострадавших по телефону доверия. Позже к команде присоединились психолог и юрист.



– Все начиналось как волонтерское движение, – рассказывает Анастасия Геннадьевна. – Сначала мы работали под эгидой Нижегородского отделения Общероссийского общественного движения женщин России. В 2010 году зарегистрировали свою организацию.

В начале 2000-х было много международных обменных программ по поддержке женщин, пострадавших от домашнего насилия, и мы попробовали перенести зарубежный опыт на нижегородскую землю. Сначала появился первый городской телефон доверия (сейчас круглосуточно работает Всероссийский телефон доверия для женщин, пострадавших от насилия в семье: 8 800 7000 600). Обучили специалистов, волонтеров. Потом стали распространять информацию о наших услугах.

Сегодня в кризисном центре проводятся психологические и юридические консультации, оказывается адвокатская помощь, ведется работа в группах поддержки для женщин, психологические консультации для беженцев, психоаналитические киносеансы. Есть засекреченная квартира для временного безопасного проживания женщин. Для лиц, совершивших насилие и осознавших свое недостойное поведение, создаются реабилитационные группы. Проводит консультации детский психолог. Есть групповые занятия для подрост-



ков, которые пережили насилие или стали его свидетелями. Есть программы по профилактике насилия на ранней стадии свиданий для молодежи. Существует также программа «Родители в балансе», которая помогает мамам и папам справляться со своими эмоциями в процессе воспитания детей.

Помощь бесплатна

– Сейчас у нас новый виток развития, – продолжает Анастасия Ермолаева. – Поскольку мы много работаем не только в Нижегородской области, но и в других регионах, то решили открыть чат-бот, где в режиме реального времени люди могут получать консультации текстовыми сообщениями.

В среднем около 800 человек получают помощь в кризисном центре ежегодно.

Женщина может позвонить или прийти в кризисный центр и получить консультацию психолога или юриста. Юрист также консультирует по телефону, если не требуются документы. Вся помощь в ситуации домашнего насилия оказывается бесплатно. За время существования центра его специалисты проконсультировали более 15 000 женщин, реализовали более 30 социально значимых проектов, провели свыше 200 информационно-просветительских мероприятий.

– Проблема насилия в семье для Нижнего Новгорода актуальна, как



и для любого другого города в России и за рубежом, – замечает Анастасия Геннадьевна. – Тенденция на увеличение обращений стала резко прослеживаться в период пандемии, когда массово закрывались предприятия, люди оказывались без работы и не все справлялись со своими проблемами. К сожалению, и сегодня количество обращений по поводу домашнего насилия в семье не уменьшается.

Не выносить сор из избы

Тема домашнего насилия – латентная. Женщины не говорят о ней вслух, часто скрывают, предпочитают замалчивать, стыдятся, испытывают вину, стыд. По наблюдениям руководителя НЖКЦ, в организацию обращаются 70 процентов женщин с высшим образованием – те, которые осознанно приходят с целью получить необходимую помощь, морально к этому готовы.

К сожалению, российский менталитет «бьет – значит любит» жив до сих пор. Особенно в сельской местности. Женщины могут бояться изменений в своей жизни, страшатся остаться без финансовой поддержки, без жилья. «А куда я пойду, кому я нужна с детьми?» А еще зачастую и уровень самооценки бывает не-

достаточно высокий. В итоге женщины годами живут, терпя обиды и унижения, не способные противостоять грубой силе мужей-обидчиков. Молодежь более образованна в этом отношении и пытается защищать себя. Молодые женщины понимают, что домашний деспотизм недопустим, что нужно жить в других отношениях, и начинают протестовать.

Уйти или остаться?

– Наверное, надо прожить жизнь, чтобы понять, что человек с годами не меняется, – замечает Анастасия Геннадьевна. – Мужчина, конечно, может измениться, но для этого он должен проделать огромную работу над собой. Нужно иметь большое желание и должна быть серьезная работа со специалистом. Вот так – утром проснулся и разом стал лучше, – к сожалению, не бывает. И если женщина видит, что никаких усилий со стороны мужа нет, лучше сразу уходить от такого человека.

Нередко женщины, которые сталкиваются с жестоким обращением супругов, могут даже не понимать, что с ними происходит. Потом у них развивается синдром приобретенной беспомощности. Страдает женщина, ее психика, здоровье. А главное – страдают дети. Важно вовремя осознать недопустимость таких отношений, понять, начать действовать, чтобы изменить свою жизнь. А в кризисном центре всегда могут оказать действенную помощь.

Елена Анисимова
Фото НЖКЦ

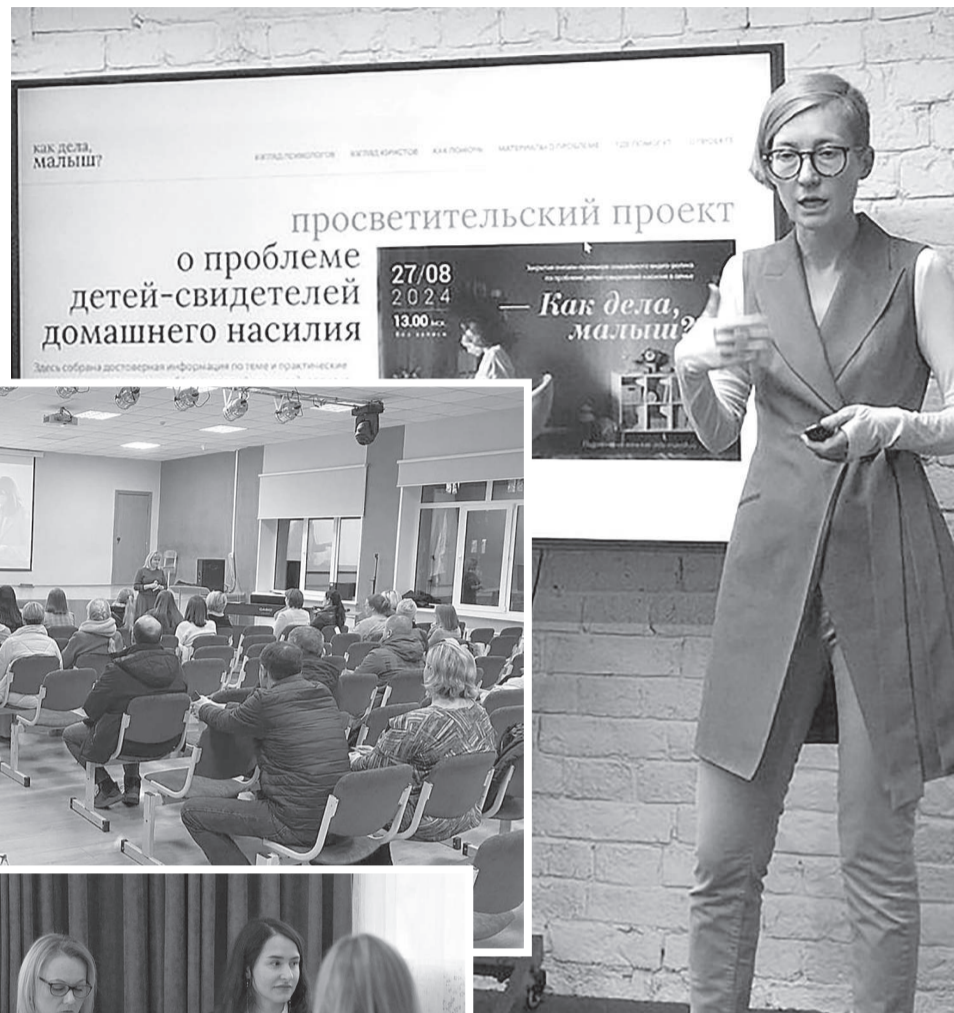

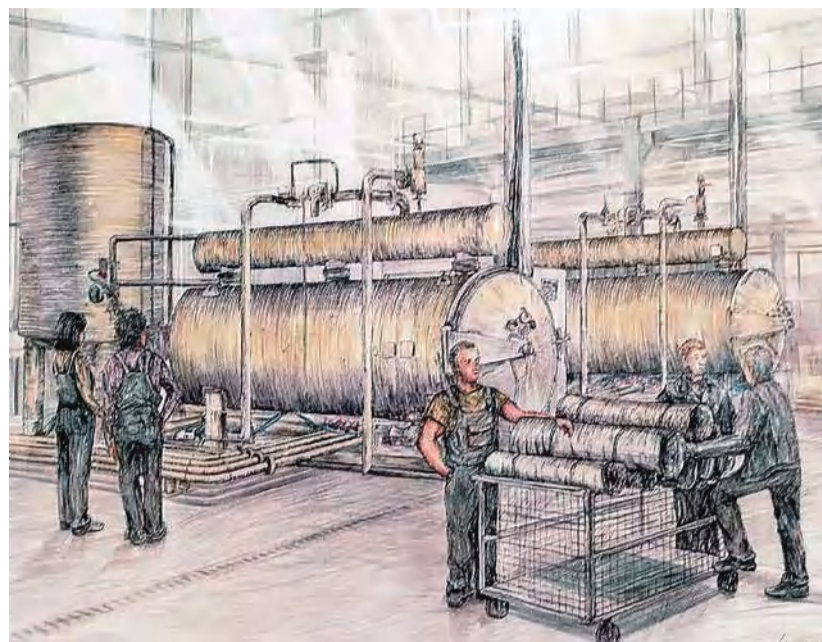

В «Академии Маяк» им. Сахарова на Нижне-Волжской набережной, 17 открылась выставка «Индустриальный арт». Посетителям предлагают посмотреть на заводы и фабрики глазами художников. Такого в отечественном искусстве не было, пожалуй, с советских времен.

На завод с мольбертом

Влияет ли искусство на промышленность?

Социальный проект, в котором приняли участие 130 нижегородских творцов, стартовал летом прошлого года. Художники посещали промышленные предприятия и рисовали с натуры все, что вызывало их интерес. Горьковский автозавод, «Красное Сормово», ГЭС в Заволжье, Нижегородский метрополитен – всего десять крупных предприятий.

Организаторы заводских пленэров хотели познакомить художников с производственной культурой, а также привлечь внимание молодежи к инженерным и рабочим специальностям. На самом деле, показывая, что на промышленных предприятиях не все уж так и плохо, художники могут изменить сложившееся предвзятое отношение нынешней молодежи к рабочим специальностям.

В свое время представители соцреализма воспевали человека труда. Сегодня многое изменилось на промышленных предприятиях. Тяжелого физического труда стало значительно меньше. Но об этом мало говорят и пишут. В итоге картинка советских времен прочно сидит в голове людей XXI века.

По словам сотрудников госкорпорации «Росатом», которая выступает инициатором и организатором проекта, искусство напрямую влияет на промышленность и наоборот.

– В наших «атомных городах» что мы в первую очередь построили в середине прошлого века?! Театры! Только так можно привлечь лучшие кадры в отрасль. В «Росатоме» мы должны в ближайшие пять лет принять на работу триста тысяч человек. Нам важно, чтобы в наши города,



такие как Саров, Снежинск, Сосновый Бор, приезжали молодые ребята.

Тайна подземки раскрыта!

– Индустриальный пейзаж чем-то напоминает урбанистический, только предприятия показываются изнутри, – говорит художница Милитина Логинова. – Я привыкла сидеть в мастерской или на пленэре, где птички поют, зайчики бегают. А тут настолько во времени все концентрировано – нужно прийти и показать результат.

– Пассажиры в метро обычно видят только станции подземки и салоны вагонов. Теперь «тайна» нижегородского метрополитена раскрыта, – считает участница проекта Татьяна Яковлева. – Как не рисовать индустриальную жизнь, если мы живем в социуме? Сейчас у нас развивается индустрия, она тоже должна быть как-то запечатлена. И когда-то, может, через сто лет, это будет уже историей.

Первый пленэр проекта состоялся на судостроительном заводе, после чего от художников один за одним посыпались запросы: хотим ГЭС, химическое предприятие, автомобильный завод, ткацкую фабрику, автобусный парк, метрополитен, стекольное производство.

– Художники показывают не только сами здания. Они еще показывают работу людей: у проекта есть и социальный характер, – пояснила куратор выставки Дарья Сорокина. – Авторы работ выезжали на закрытые предприятия, где на про-



тяжении нескольких часов творили прямо в гуще событий. Где-то летят искры сварки, где-то движется конвейер, где-то стучат молотки. Производство не останавливается ни на секунду. И, забирая всю эту большую энергию, художники создавали свои произведения.

Тема становится популярной

Преподаватель художественной школы в Балахне Алена Туринычева побывала в автобусном депо:

– Мне очень понравились рабочие, они тепло встречали художников. Было приятно окунуться в непривычную для нас рабочую атмосферу. Заглянуть туда, где мы никогда не были.

– Из своих набросков на пленэре я сделал арт-объект – вагон метро, – рассказал нам художник, творящий под псевдонимом Макс Горький. – В окнах макета вагона разместил свои рисунки. Метро – это отдельная вселенная, где много людей и у каждого свой, особый мир. В окнах вагона мелькают люди, мы их не знаем и вряд ли когда-то с ними познакомимся. Множество миров пронесется перед нами на большой скорости.

Рассматривая работы, представленные на выставке, можно подумать, что перед нами возвращение к уже забытому соцреализму. На протяжении нескольких десятков лет заводские цехи и транспортные депо в нашей стране не вдохновляли

художников. И вдруг возвращение к этой теме?

– Просто тема становится популярной, – считает представитель «Росатома». – Промышленность стала другой. Появились новые производственные процессы, появились герои. Мы делаем сегодня крутые продукты и в масштабах страны, и в масштабах мира. А все, что круто, естественно, притягивает внимание и людей искусства.

«На заводах не бывала никогда»

Художница Юлия Евдокимова рассказывает:

– Я принимала участие в шести из десяти пленэров проекта «Индустриальный арт». Была на заводе «Красное Сормово», на ГАЗе, на Борском стекольном заводе, в депо метро. Особенно понравилась на новой ткацкой фабрике в Володарске – это настолько современное предприятие, построенное абсолютно с нуля, – производительное, с высокой организацией труда. Раньше я на заводах никогда не была. Мне представлялось производство как что-то мрачное, где работают хмурые, недовольные люди. На самом деле наши крупные предприятия все высокотехнологичные, безопасные. В цехах много света и воздуха. Люди не выглядят уставшими. Это меня приятно порадовало, и я постаралась передать свои впечатления в работах.

Елена Анисимова
Фото автора

Два дня зажигательных танцев

8 и 9 марта на базе Дворца спорта «Юность» проходил Кубок главы города Нижнего Новгорода по танцевальному спорту. Соревнования, организаторами которых являются администрация города Нижнего Новгорода и городская общественная спортивная организация «Нижегородская федерация танцевального спорта», посвятили 80-летию Победы в Великой Отечественной войне.

Кубок главы города Нижнего Новгорода по танцевальному спорту – один из крупнейших турниров в городе. Проведение турнира такого высокого уровня в нашем городе стало хорошей традицией. В этом году он прошел уже в 26-й раз. Как обычно, участие приняли танцоры из Нижегородской области и других регионов России. За два дня на паркете выступили более 750 спортсменов. Возраст участников – от 7 до 35 лет.

– В эти два дня мы увидели всю эволюцию танцевального спорта – от первых шагов юных танцоров до выступлений лучших пар России, – рассказали в городском департаменте физической культуры и спорта.

А специальным подарком участникам и гостям турнира стало грандиозное танцевальное шоу 9 марта, организованное в честь грядущего юбилея Победы в Великой Отечественной войне.

На экране оживали кадры военной хроники, показывая редкие моменты радости и отдыха солдат. Танцы бойцов во время привала перекликались с выступлениями спортсменов, благодарных своим дедам и прадедам за Победу, независимость и мирное небо над головой.

Самыми бурными овациями зрители встречали специальных гостей завершающего концерта – финалистов чемпионата России по танцевальному секвею Артема и Анну Ефаниных и бронзовых призеров Кубка России, победителей серии турниров «Звезды России» Егора Романюка и Анастасию Пташинскую.

Елена Крюкова

Фото Алексея Манянина

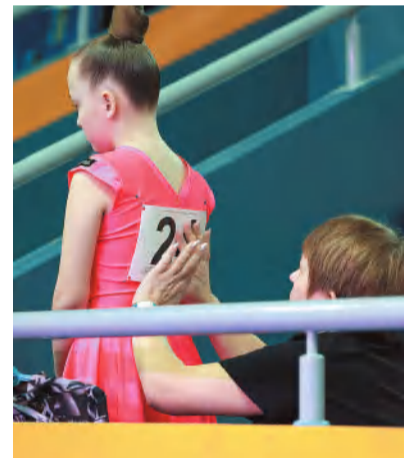

Еженедельная городская газета
Выпуск № 20 (2116)
12.3.2025

Учредитель: Администрация города
Нижнего Новгорода
Издатель: МКУ
«РГ "День города. Нижний Новгород»
Адрес: Нижний Новгород,
Нижеволжская наб., 9а
Телефон 439-70-00

Главный редактор С.Н. АВДЕЕВ

Фото на первой полосе А.В. МАНЯНИНА

При перепечатке и использовании
материалов ссылка на «День города.
Нижний Новгород» обязательна.

Адрес редакции:
603001, Нижний Новгород,
Нижеволжская набережная, 9а
Телефоны: 439-70-00, 439-70-02
e-mail: daycity.nn@mail.ru
URL: dengoroda-nn.ru
Рекламная служба: тел. 439-70-00
e-mail: dengoroda-nn@yandex.ru

Газета зарегистрирована Управлением
Федеральной службы по надзору за соблю-
дением законодательства в сфере массовых
коммуникаций и охране культурного
наследия по Приволжскому федерально-
му округу 26.11.04. Регистрационный
номер ПИ № ФС 18-1881. Материалы под
рубрикой «РЕКЛАМА» публикуются на
коммерческой основе. Ответственность за
их содержание несет рекламодатель.

Газета отпечатана
в Нижегородском филиале
АО «Прайм Принт Москва»,
Нижний Новгород, Базовый проезд, 11
Заказ № 2430/25
Подписано в печать 11.3.2025 г. в 20.00
(по графику 20.00)
Распространяется бесплатно
Служба распространения: 439-70-00.
Тираж 15 000 экз.